



**ТРАНСПОРТЕРНЫЕ РОЛИКИ
ДЛЯ ЛЕНТОЧНЫХ КОНВЕЙЕРОВ**

INTERкраз®

**ТРАДИЦИЯ
И СОВРЕМЕННОСТЬ**





◎ СТРАТЕГИЯ

Стратегия нашей компании основана на построении долгосрочных отношений с клиентами. Ключом к успеху в развитии этих отношений является индивидуальный подход к каждому контрагенту. На протяжении всей 30-летней деятельности мы успешно выполняем даже самые требовательные заказы наших клиентов. Производя продукцию для нужд горнодобывающей промышленности, строительства и многих других отраслей, где присутствует транспортировка сыпучих материалов, мы прекрасно понимаем, что от нашей надежности зависит успех проектов, реализуемых нашими заказчиками.

Мы неуклонно стремимся укрепить свои позиции и увеличить долю на рынке. О динамике развития свидетельствуют не только увеличение производственных мощностей и продаж, но и постоянно растущая клиентская база. Потребителями продукции компании являются сотни компаний, представляющих очень широкий спектр отраслей промышленности, работающих на различных рынках, как отечественных, так и зарубежных. С большинством из них у нас сложились многолетние деловые отношения. В настоящее время наша продукция продается на рынках многих европейских стран, а также в России и Африке.

◎ ИСТОРИЯ

Истоки нашего бизнеса восходит к 1987 году, когда открылась слесарная мастерская в форме частного предприятия. В 2006 году в Национальном судебном реестре была зарегистрирована компания INTERkraż Spółka z o.o., которая продолжает начатое в восьмидесятых дело. За это время компания была значительно расширена и модернизирована.

В результате наблюдения за динамикой изменений на внутреннем и внешних рынках и расширенного анализа потребностей и ожиданий наших клиентов, в 2011 году Правлением компании INTERkraż было принято решение построить второе производственное предприятие. В итоге, компания приобрела современное производственно-складское помещение с админкорпусом и увеличила производственные мощности.



© ТРАДИЦИИ И СОВРЕМЕННОСТЬ

Ассортимент производимых нами роликов для ленточных конвейеров постоянно расширяется при одновременном повышении их качества. Опытные и квалифицированные сотрудники, а также используемые нами технологии, позволяют выдерживать требуемые заказчиком параметры. У нас есть сертификаты, дающие нам право маркировать свою продукцию знаком безопасности „В”, и внедрена система управления качеством по стандарту PN-EN ISO 9001-2009. Работая с лучшими поставщиками сырья, мы гарантируем долговечность нашей продукции. Мы предлагаем не только высокое качество продукции и возможность адаптировать технические параметры к потребностям наших клиентов, но и являемся солидным и надежным партнером, также в отношении своевременности поставок.

Результатом целенаправленной и продуманной политики по внедрению новой продукции стал запуск в 2008 году производства совершенно новой группы продуктов – элементов стальных конструкций для ленточных конвейеров, а в 2012 году – элементов анкерной крепи.

Мы постоянно инвестируем в новые технологии, поэтому в течение многих лет остаемся в первых рядах отечественных производителей роликов. Мы работаем с миром науки над улучшением наших изделий. Благодаря деятельности нашего отдела НИОКР качество роликов постоянно растет, что делает бренд INTERkraź® одним из самых узнаваемых на рынке. Производственный процесс в значительной степени автоматизирован, так что мы в состоянии обеспечить высокий выход и воспроизводимость продукции. Высокоточное изготовление деталей позволяет нам производить продукт высочайшего качества, соответствующий современным стандартам. У нас есть собственный цех порошковой окраски, благодаря чему весь процесс производства, в том числе окрашивание, происходит на нашем предприятии.

Мы знаем, что успешной нашу компанию делают работающие в ней люди, чей ежедневный труд является основой для нашего динамичного развития.

ГЛАДКИЕ РОЛИКИ

Гладкие ролики предназначены для монтажа в ленточных конвейерах для транспортировки сыпучих материалов, работающих на поверхности земли и под землей. Основной задачей роликов является соответствующее формирование, поддержка и защита конвейерной ленты, а также снижение сопротивления движения транспортируемого материала.

Стандартные длины и диаметры гладких роликов с наконечником оси ТИП С

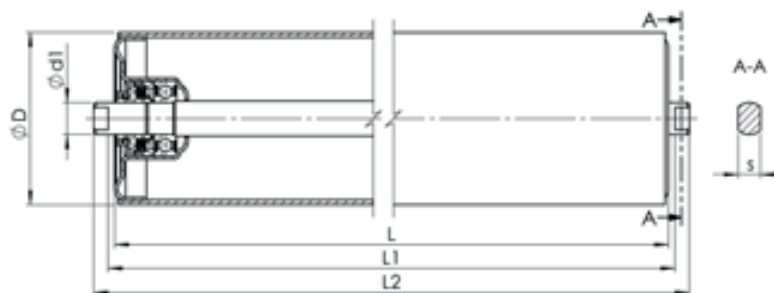

L	L1	Ø51	Ø63.5	Ø88.9	Ø108		Ø133		Ø159	Ø194	
		L2									
160	168	186	186	186	192	186	192				
200	208	226	226	226	232	226	232				
250	258	276	276	276	282	276	282	276	282		
315	323	341	341	341	347	341	347	341	347	347	
380	388	406	406	406	412	406	412	406	412	412	
465	473	491	491	491	497	491	497	491	497	497	497
500	508	526	526	526	532	526	532	526	532	532	532
530	538	556	556	556	562	556	562	556	562	562	562
600	608	626	626	626	632	626	632	626	632	632	632
670	678	696	696	696	702	696	702	696	702	702	702
700	708	726	726	726	732	726	732	726	732	732	732
750	758	788	788	788	798	788	798	788	798	798	798
800	808	838	838	838	848	838	848	838	848	848	848
900	908	938	938	938	948	938	948	938	948	948	948
950	958	988	988	988	998	988	998	988	998	998	998
1,000	1008	1038	1038	1038	1048	1038	1048	1038	1048	1048	1048
1100	1108	1138	1138	1138	1148	1138	1148	1138	1148	1148	1148
1150	1158	1188	1188	1188	1198	1188	1198	1188	1198	1198	1198
1400	1408		1438	1438	1448	1438	1448	1438	1448	1448	1448
1500	1508		1538	1538	1548		1548	1538	1548	1548	1548
1600	1608			1638	1648		1648	1638	1648	1648	1648
1800	1808						1848	1838	1848	1848	1848
2000	2008						2048		2048	2048	2048
2200	2208								2248	2248	2248
2500	2508								2548	2548	2548
2800	2808								2848	2848	2848
3000	3008								3048	3048	3048
		6204	6204 6205	6204 6305	6206	6204 6305	6206 6307	6204 6305	6206 6307 6308	6305 6206 6307 6308 6310 6312	6308 6310 6312

Другие диаметры и длины роликов, а также варианты исполнения предоставляются по желанию клиента

УДАРНЫЕ (КОЛЬЦЕВЫЕ) РОЛИКИ

Ударные (кольцевые) ролик является роликами, которые поддерживают верхнюю соединительную тягу конвейерной ленты, и обычно используются для абсорбции и рассеяния энергии падающего груза в места перегрузки. Резиновые диски, благодаря своей гибкости, предотвращают повреждения обшивки трубы, ленты и падающего груза.

Стандартные длины и диаметры ударных (кольцевых) роликов с наконечником оси ТИП С

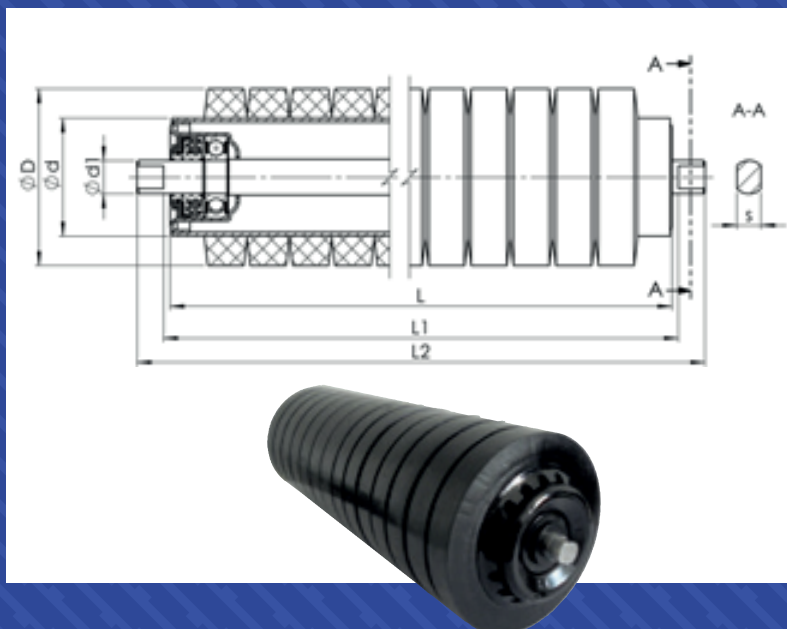

		ØD/Ød									
L	L1	89/51	89/63.5 108/63.5 133/63.5 159/63.5		133/88.9 159/88.9		159/108 190/108 194/108		215/133		
160	168	186	186	192	186	192	186	192			
200	208	226	226	232	226	232	226	232			
250	258	276	276	282	276	282	276	282	276	282	
315	323	341	341	347	341	347	341	347	341	347	
380	388	406	406	412	406	412	406	412	406	412	
465	473	491	491	497	491	497	491	497	491	497	
500	508	526	526	532	526	532	526	532	526	532	
530	538	556	556	562	556	562	556	562	556	562	
600	608	626	626	632	626	632	626	632	626	632	
670	678	696	696	702	696	702	696	702	696	702	
700	708	726	726	732	726	732	726	732	726	732	
750	758	788	788	798	788	798	788	798	788	798	L2
800	808	838	838	848	838	848	838	848	838	848	
900	908	938	938	948	938	948	938	948	938	948	
950	958	988	988	998	988	998	988	998	988	998	
1000	1008	1038	1038	1048	1038	1048	1038	1048	1038	1048	
1100	1108	1138	1138	1148	1138	1148	1138	1148	1138	1148	
1150	1158	1188	1188	1198	1188	1198	1188	1198	1188	1198	
1400	1408		1438	1448	1438	1448	1438	1448	1438	1448	
1600	1608			1648	1638	1648	1638	1648	1638	1648	
1800	1808							1848	1838	1848	
2000	2008							2048		2048	
2200	2208									2248	
Bearing size		6204	6204	6205	6204	6305 6206	6204	6305 6206 6307	6204	6305 6206 6307 6308	

Другие диаметры и длины роликов, а также варианты исполнения предоставляются по желанию клиента

ДИСКОВЫЕ РОЛИКИ С РАСПОРНЫМИ ВТУЛКАМИ

Дисковые ролики со втулками поддерживают и формируют нижнюю соединительную тягу конвейерной ленты в обратном движении и снимают с нее прилегающий материал. Дисковые ролики выполнены из стальной трубы, окрашенной порошковым методом, на которую надет один вид дисков из резины или полиуретана, разделенных пластиковыми распорными втулками.

Стандартные диаметры и длины дисковых роликов с наконечником оси ТИП С

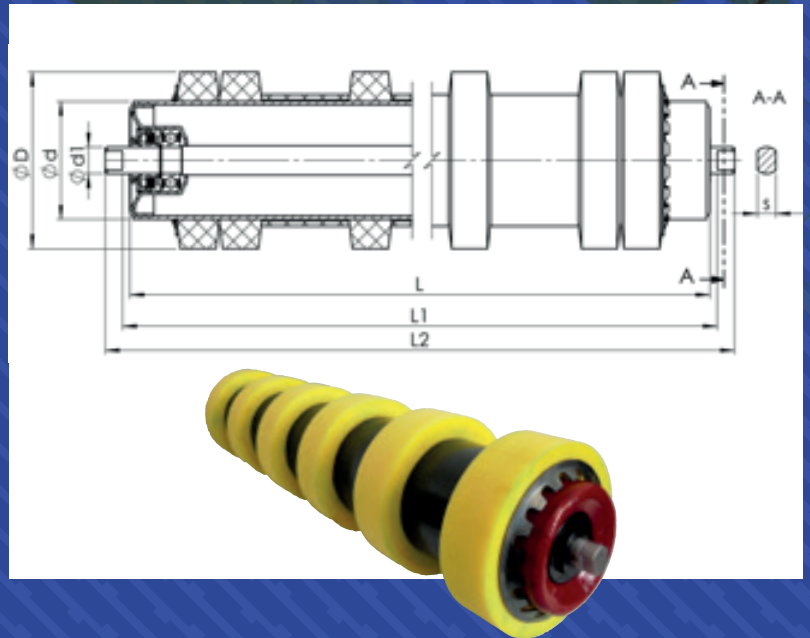

		ØD/Ød									
L	L1	89/51 108/51 133/51	89/63.5 108/63.5 133/63.5 159/63.5	133/88.9 159/88.9	159/108 190/108 194/108	215/133					
160	168	186	186	192	186	192	186	192			
200	208	226	226	232	226	232	226	232			
250	258	276	276	282	276	282	276	282	276	282	
315	323	341	341	347	341	347	341	347	341	347	
380	388	406	406	412	406	412	406	412	406	412	
465	473	491	491	497	491	497	491	497	491	497	
500	508	526	526	532	526	532	526	532	526	532	
530	538	556	556	562	556	562	556	562	556	562	
600	608	626	626	632	626	632	626	632	626	632	
670	678	696	696	702	696	702	696	702	696	702	
700	708	726	726	732	726	732	726	732	726	732	
750	758	788	788	798	788	798	788	798	788	798	
800	808	838	838	848	838	848	838	848	838	848	
900	908	938	938	948	938	948	938	948	938	948	
950	958	988	988	998	988	998	988	998	988	998	
1000	1008	1038	1038	1048	1038	1048	1038	1048	1038	1048	
1100	1108	1138	1138	1148	1138	1148	1138	1148	1138	1148	
1150	1158	1188	1188	1198	1188	1198	1188	1198	1188	1198	
1400	1408		1438	1448	1438	1448	1438	1448	1438	1448	
1600	1608			1648	1638	1648	1638	1648	1638	1648	
1800	1808							1848	1838	1848	
2000	2008							2048		2048	
2200	2208									2248	
Bearing size		6204	6204	6205	6204	6305 6206	6204	6305 6206 6307	6204	6305 6206 6307 6308	

Другие диаметры и длины роликов, а также варианты исполнения предоставляются по желанию клиента

ДИСКОВЫЕ РОЛИКИ

Дисковые ролики поддерживают и формируют нижнюю соединительную тягу конвейерной ленты в обратном движении и снимают с нее прилегающий материал. Дисковые ролики выполнены из стальной трубы, окрашенной порошковым методом, на которую надеты специальные диски из резины или полиуретана.

Стандартные длины и диаметры дисковых роликов с распорными элементами с наконечником оси ТИП С

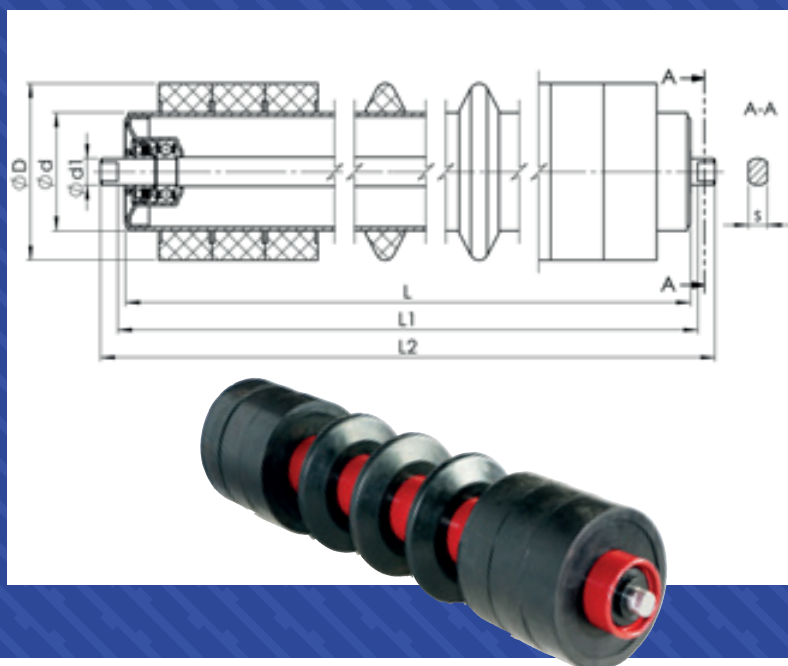

L	L1	ØD/Ød									
		108/51	108/63.5 133/63.5		133/88.9 150/88.9 159/88.9		159/108 180/108 194/108		194/133		
160	168	186	186	192	186	192	186	192			
200	208	226	226	232	226	232	226	232			
250	258	276	276	282	276	282	276	282	276	282	
315	323	341	341	347	341	347	341	347	341	347	
380	388	406	406	412	406	412	406	412	406	412	
465	473	491	491	497	491	497	491	497	491	497	
500	508	526	526	532	526	532	526	532	526	532	
530	538	556	556	562	556	562	556	562	556	562	
600	608	626	626	632	626	632	626	632	626	632	
670	678	696	696	702	696	702	696	702	696	702	
700	708	726	726	732	726	732	726	732	726	732	
750	758	788	788	798	788	798	788	798	788	798	
800	808	838	838	848	838	848	838	848	838	848	
900	908	938	938	948	938	948	938	948	938	948	
950	958	988	988	998	988	998	988	998	988	998	
1000	1008	1038	1038	1048	1038	1048	1038	1048	1038	1048	
1100	1108	1138	1138	1148	1138	1148	1138	1148	1138	1148	
1150	1158	1188	1188	1198	1188	1198	1188	1198	1188	1198	
1400	1408		1438	1448	1438	1448	1438	1448	1438	1448	
1600	1608			1648	1638	1648	1638	1648	1638	1648	
1800	1808							1848	1838	1848	
2000	2008							2048		2048	
2200	2208									2248	
Bearing size		6204	6204	6205	6204	6305 6206	6204	6305 6206 6307	6204	6305 6206 6307 6308	

Другие диаметры и длины роликов, а также варианты исполнения предоставляются по желанию клиента

РОЛИКИ С ПОКРЫТИЕМ

Использование аналогично дисковым роликам. Стальная труба покрывается резиной, вулканизованной горячим способом. Увеличенный диаметр ролика увеличивает срок его службы.

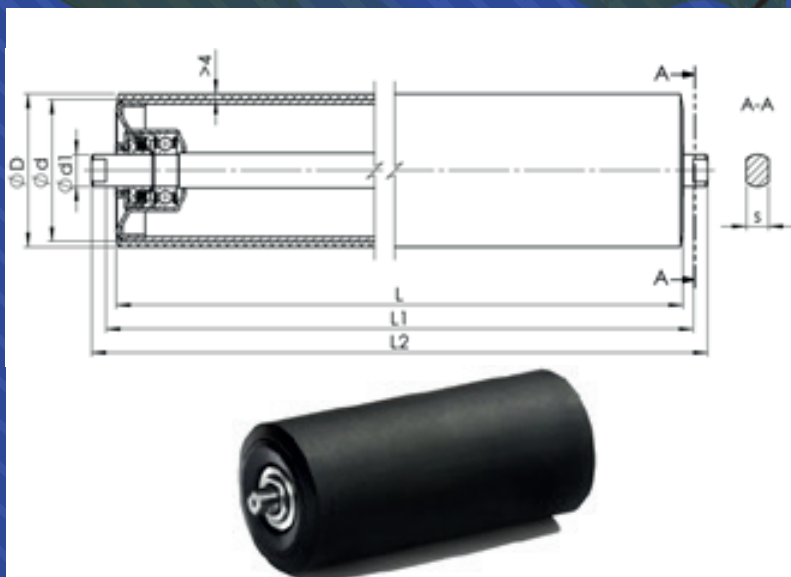

Стандартные диаметры и длины роликов с резиновым покрытием с наконечником оси ТИП С

L	L1	Ø51	Ø63.5	Ø88.9	Ø108	Ø133	Ø159	Ø194				
160	168	186	186	192	186	192	186	192				
200	208	226	226	232	226	232	226	232				
250	258	276	276	282	276	282	276	282	276	282		
315	323	341	341	347	341	347	341	347	341	347	347	
380	388	406	406	412	406	412	406	412	406	412	412	
465	473	491	491	497	491	497	491	497	491	497	497	497
500	508	526	526	532	526	532	526	532	526	532	532	532
530	538	556	556	562	556	562	556	562	556	562	562	562
600	608	626	626	632	626	632	626	632	626	632	632	632
670	678	696	696	702	696	702	696	702	696	702	702	702
700	708	726	726	732	726	732	726	732	726	732	732	732
750	758	788	788	798	788	798	788	798	788	798	798	798
800	808	838	838	848	838	848	838	848	838	848	848	848
900	908	938	938	948	938	948	938	948	938	948	948	948
950	958	988	988	998	988	998	988	998	988	998	998	998
1000	1008	1038	1038	1048	1038	1048	1038	1048	1038	1048	1048	1048
1100	1108	1138	1138	1148	1138	1148	1138	1148	1138	1148	1148	1148
1150	1158	1188	1188	1198	1188	1198	1188	1198	1188	1198	1198	1198
1400	1408		1438	1448	1438	1448	1438	1448	1438	1448	1448	1448
1600	1608			1648	1638	1648	1638	1648	1638	1648	1648	1648
1800	1808							1848	1838	1848	1848	1848
2000	2008							2048		2048	2048	2048
2200	2208									2248	2248	2248
		6204	6204	6205	6204	6305, 6206	6204	6305 6206 6307	6204	6305 6206 6307 6308	6305 6206 6307 6308 6310 6312	6308 6310 6312

Другие диаметры и длины роликов, а также варианты исполнения предоставляются по желанию клиента

НАПРАВЛЯЮЩИЕ РОЛИКИ

Направляющие ролики предназначены для соответствующего направления конвейерной ленты в верхнем движении, что предотвращает боковое смещение ленты конвейера. Используются в станциях центровки и на криволинейных участках конвейеров.

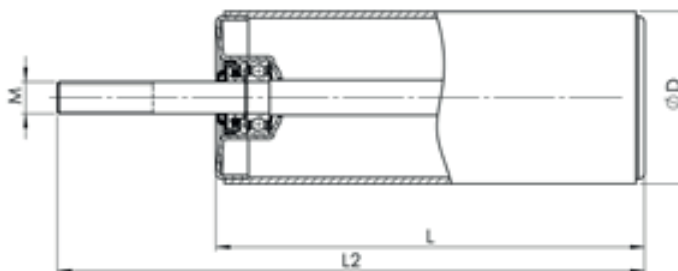

L	L1	Ø63.5	Ø88.9	Ø108			Ø133			Thread
				M16	M20	M24	M16	M20	M24	
100	150	M16	M16	M16	M20	M24	M16	M20	M24	
150	200									
215	265									
		6204	6204	6204	6305	6206	6204	6305	6206	

Другие диаметры и длины роликов, а также варианты исполнения предоставляются по желанию клиента

КОДОВОЕ ОБОЗНАЧЕНИЕ РОЛИКА

Серия	Тип	Наружный диаметр	Диаметр трубы	Длина обшивки	Тип подшипника	Тип завершения оси	Покрытие обшивки или материал кольца (материал, который)	Система колец	Версия
A	-	B	/	D x E	-	G	H	-	I

A-B-C/DxE-F-G-H-I-J

SERIES

A-B-C/DxE-F-G-H-I-J

Light

- ролики превосходно подходят для легких рабочих условий.
- Стальные ступицы типа RL прочно соединены с обшивкой по методу обжимки
- Лабиринтное уплотнение из двух элементов гарантирует достаточную герметичность в запыленной среде
- Ось выполнена из вальцованного стержня в соответствии с EN 10060

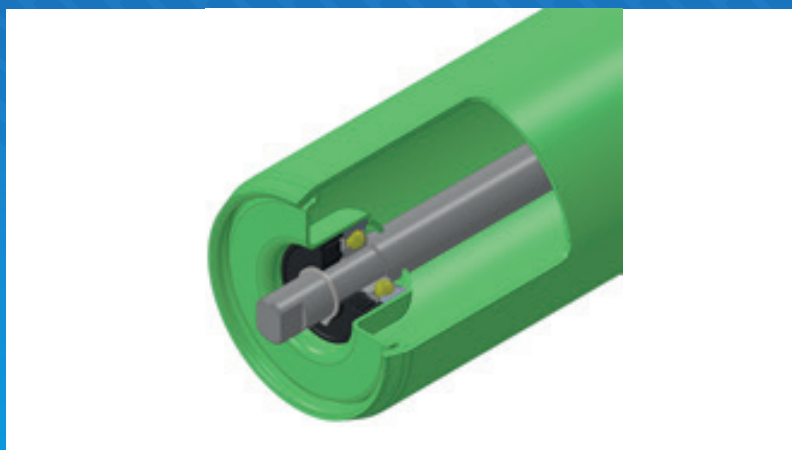

Standard

- Ролики предназначены для средних рабочих условий
- Ступица выполнена из металлического лица по методу холодной штамповки прочно соединена с обшивкой с помощью сварки
- Многоступенчатое лабиринтное уплотнение обеспечивает превосходную герметичность в очень запыленной и влажной среде.
- Ось выполнена из вальцованного стержня в соответствии с EN 10060
- Подгонка M7 обеспечивает прочную и надежную посадку подшипника в ступице

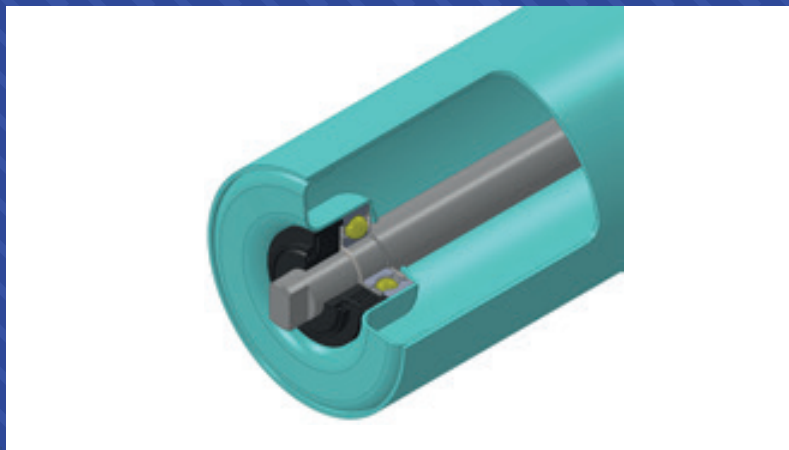

Standard plus

- Усиленная штампованная ступица, обеспечивающая повышенную долговечность и грузоподъемность ролика
- Более толстая стенка обшивки, гарантирующая повышенную долговечность и сопротивление абразивному износу.
- Ось изготовлена из катаного прутка в соответствии с EN 10060 или из тянутого прутка соответствии с EN 10278
- Многоступенчатое лабиринтное уплотнение обеспечивает превосходную герметичность от пыли и воды в течение всего периода эксплуатации
- Шарикоподшипники с двусторонним уплотнением типа 2RS или 2Z
- Подгонка M7 обеспечивает прочную и надежную посадку подшипника в ступице

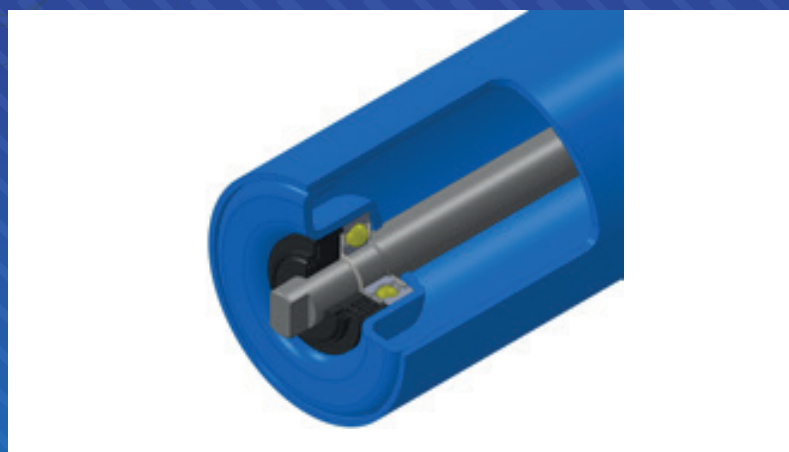

Heavy Duty

- Ролики предназначены для тяжелых рабочих условий
- Ступица выполнена из стали методом штамповки или литья из серого чугуна
- Ось изготовлена из катаного прутка в соответствии с EN 10060 или из тянутого прутка соответствии с EN 10278
- Многоступенчатое гибридное уплотнение обеспечивает превосходную герметичность от пыли и воды в течение всего периода эксплуатации
- Дополнительная защита подшипника и уплотнения в ступице
- Шарикоподшипники с двусторонним уплотнением типа 2RS или 2Z
- Обработка ступицы с уменьшением позволяет получить повышенную прочность подшипника и лучшие двигательные характеристики ролика

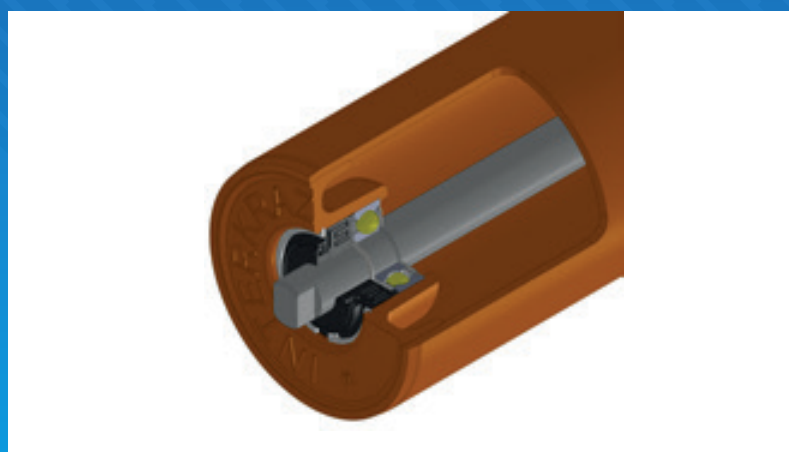

	Сводка	Light	Стандарт	Стандарт+	Heavy Duty
Кожух ролика	Труба	Стальная труба со швом	Труба со швом в соответствии с EN 10219 с ограниченными допусками размеров (внутренняя норма компании INTERkraž)	Труба со швом в соответствии с EN 10219 с	Труба со швом в соответствии с EN 10219 с
	Материал	S235 JR согласно EN 10025-2	S235 JR согласно EN 10025-2	S235 JR согласно EN 10025-2	S235 JR согласно EN 10025-2
Ступица	Тип	штампованная - для быстрого монтажа	штампованная	штампованная - усиленное исполнение	литая чугунная или стальная ковкая
	Материал	DD11 согласно EN 10111	DD11 согласно EN 10111	DD11 согласно EN 10111	Кованая стальная ступица S235JR согласно EN 10025 или чугунная EN-GJL-200 согласно EN 1561
	Допуск исполнения	M7	M7	M7	M7
Ось	Стержень	круглый вальцованный согласно EN 10060	круглый вальцованный согласно EN 10060	круглый вальцованный согласно EN 10060 или круглый волоченый согласно EN 10277-2	круглый вальцованный согласно EN 10060 или круглый волоченый согласно EN 10277-2
	Материал	S235JR	S235JR	S235JR или S235JR+C	S235JR или S235JR+C
	Подгонка под подшипник	h6	h6	h6	h6
Подшипники	Тип	Шариковые поперечные однорядные			
	Уплотнение	1Z	2Z	2Z или 2RS	2Z или 2RS
	Радиальный зазор	C3	C3	C3 или C4	C3 или C4
	Класс допуска	P0	P0	P0	P0
Уплотнение лабиринтное	Тип	из 2 элементов лабиринтное уплотнение	из 5 элементов компактное лабиринтное уплотнение	из 5 элементов компактное лабиринтное уплотнение либо для тяжелых роликов	из 5 элементов компактное лабиринтное уплотнение либо для тяжелых роликов
	Материал	полиамид	полиамид	полиамид	полиамид
	Радиальное биение	<0,7	<0,7	<0,5	<0,5
	Упоры точения	<2,5 N	<2,5 N	<2,0 N	<2,0 N
	Класс центровки	≤G40	≤G25	≤G16	≤G16

ТИП
A-B-C/DxE-F-G-H-I-J

Гладкие G

С покрытием P

Дисковые с распорными
втулками E

Дисковые D

С покрытием P

Направляющие K

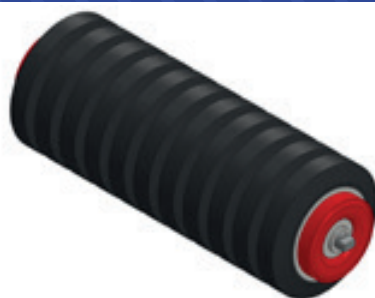

○ НАРУЖНЫЙ ДИАМЕТР РОЛИКА/ ДИАМЕТР ТРУБЫ
A-B-C/DxE-F-G-H-I-J

D [mm]	code	inches
63.5	63	2.5
88.9	89	3.5
108.0	108	4.25
127.0	127	5
133.0	133	5.25
152.0	152	6,
159.0	159	6.25
194.0	194	7.625
219.0	219	8.625

○ ДЛИНА КОЖУХА
A-B-C/DxE-F-G-H-I-J

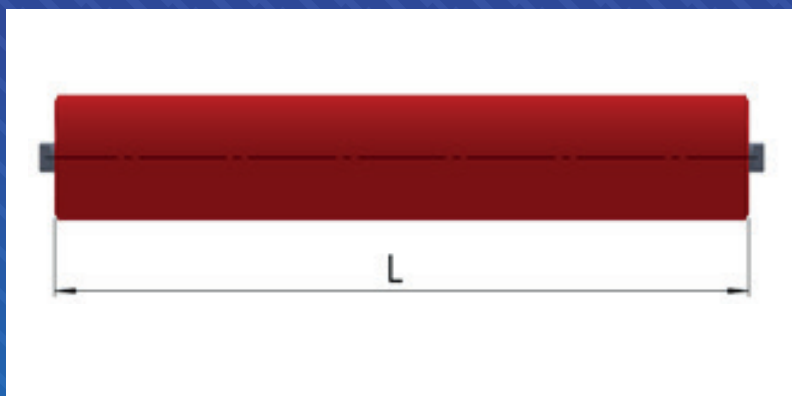

Ширина ленты [мм]	Система роликов				Длина кожуха [мм]
400	500	250	165	-	
500	600	315	200	-	
650	750	380	250	-	
800	950	465	315	165	
1000	1150	600	380	205	
1200	1400	700	465	250	
1400	1600	800	530	290	
1600	1800	900	600	340	
1800	2000	1000	670	380	
2000	2200	1100	750	420	
2200	-	1250	800	460	
2400	-	1400	900	500	
2600	-	1500	950	540	

РАЗМЕР ПОДШИПНИКА
A-B-C/DXE-F-G-H-I-J

ød	Подшипник							
	6204	6205	6305	6206	6307	6308	6310	6312
51	S							
63.5	S	S						
88.9	L, S	S	S, H	S, H				
108	L, S	S	S, H	S, H	S	S		
133	L, S	S	S, S ⁺ , H	S, S ⁺ , H	S, S ⁺	S, S ⁺		
159			S, S ⁺ , H	S, S ⁺ , H	S, S ⁺ , H	S, S ⁺ , H	H	H
194.3							H	H

L - LIGHT

S- STANDARD

S+ - STANDARD PLUS

H – HEAVY DUTY

○ ТИП ЗАВЕРШЕНИЯ ОСИ
A-B-C/DxE-F-G-H-I-J

○ ТИП А
Односторонне
фрезерованный
с кромкой

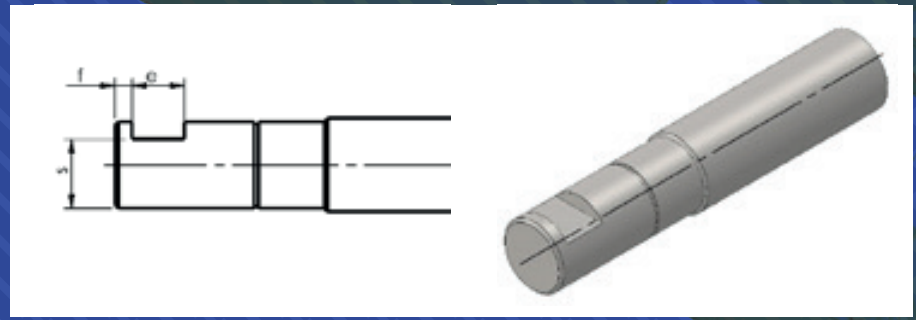

○ ТИП В
Фрезерованный
с двух сторон
с кромкой

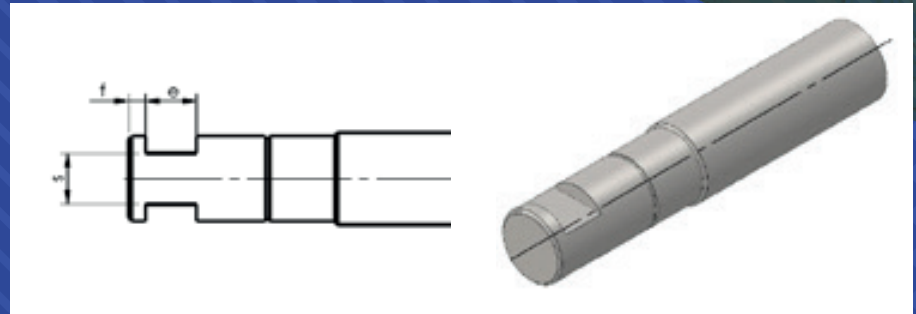

○ ТИП С
Фрезерованный
с двух сторон

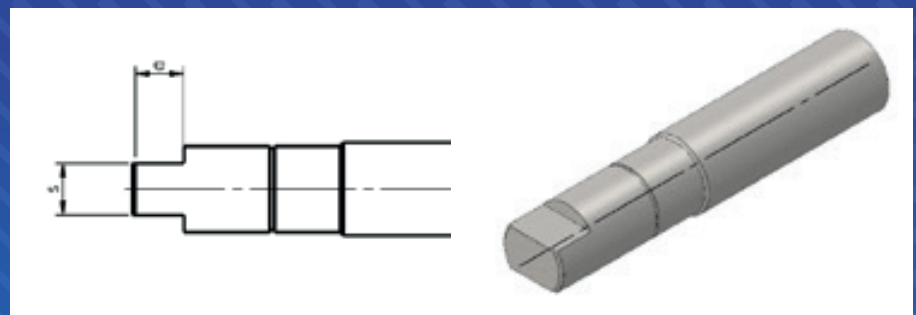

○ ТИП D
Круглая уменьшенная
ось с кромкой

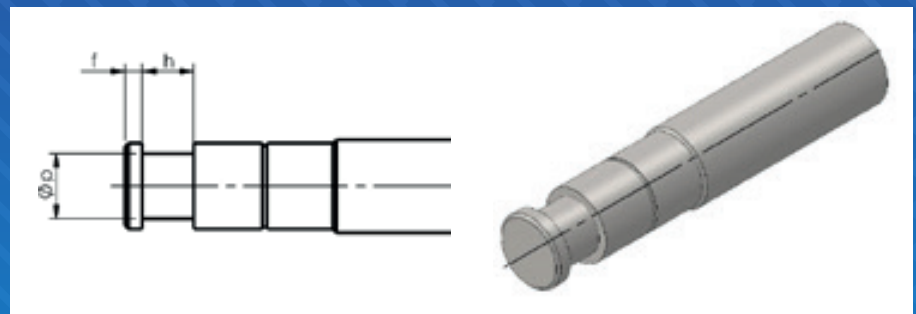

○ ТИП E
Ось с наружной
резьбой

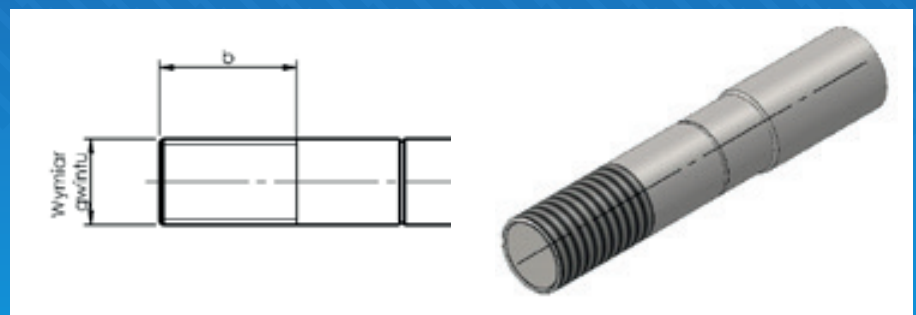

○ ТИП F
Ось с внутренним
отверстием

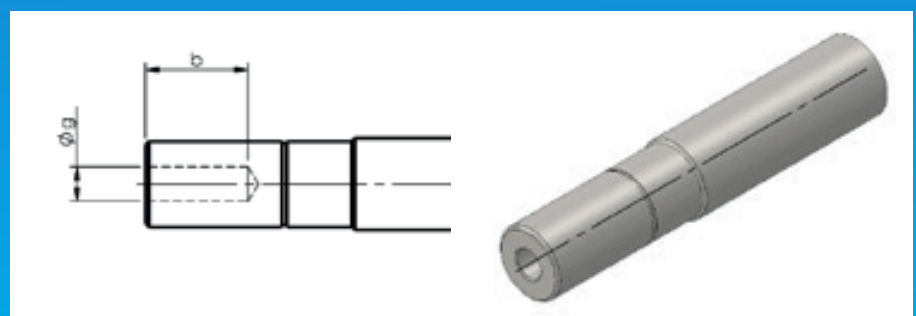

ТИП G
Круглая уменьшенная
ось

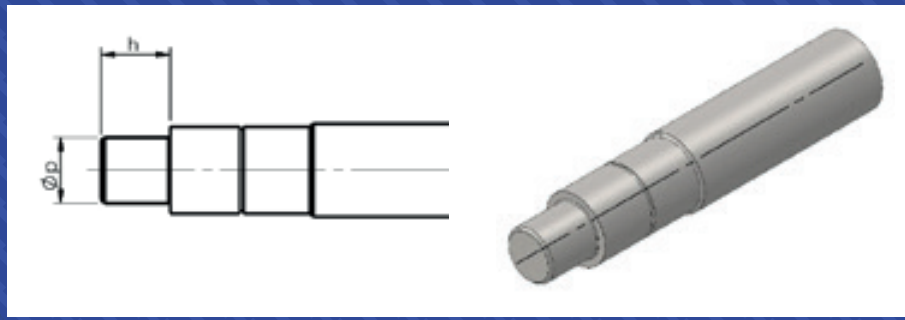

ТИП H
Гладкая ось

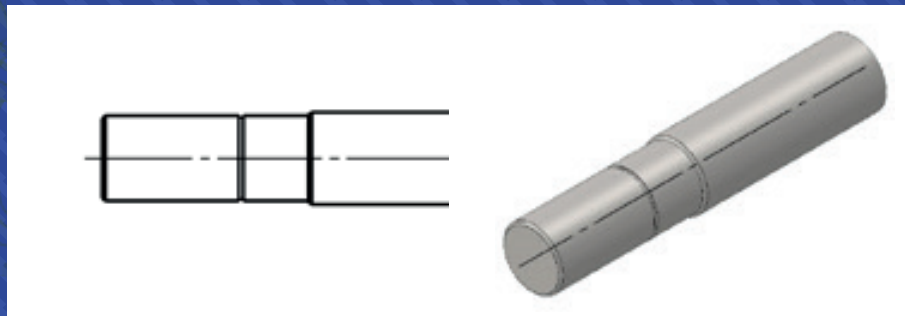

ТИП I
Односторонне
фрезерованная ось

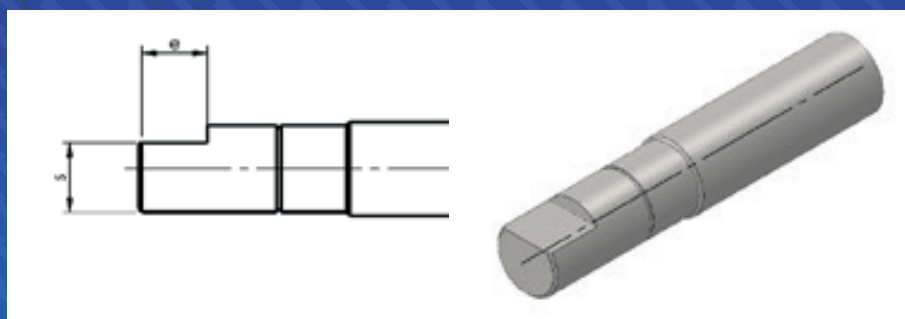

ТИП J
Круглая уменьшенная
ось фрезерованная
с двух сторон

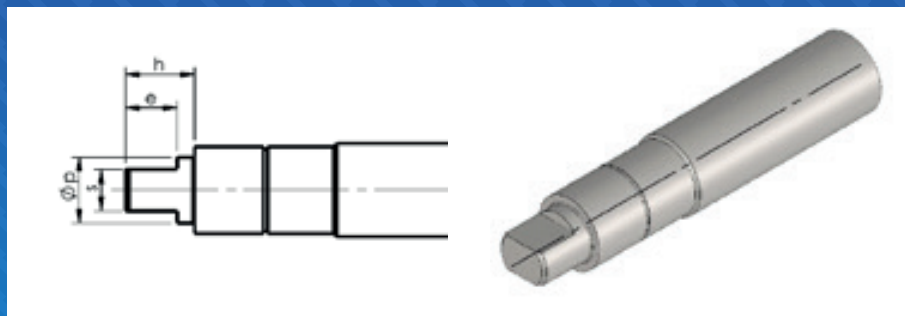

ТИП K
Круглая уменьшенная
ось с поперечными
отверстиями

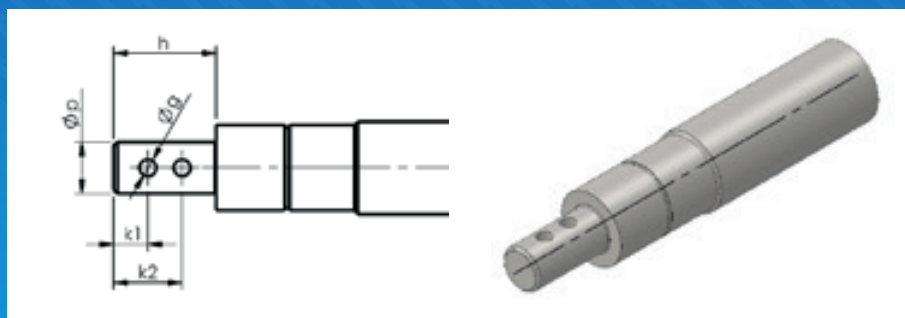

ТИП L
Круглая ось
с поперечными
отверстием

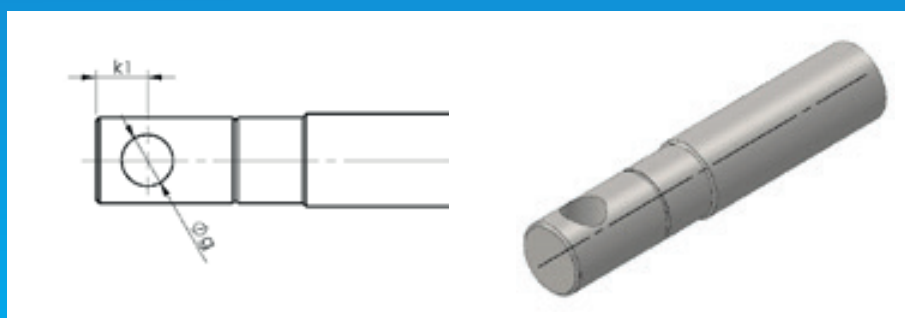

f – ширина кромки
e – глубина фрезерования
s – ширина фрезерования
h – глубина проточки
φр – диаметры проточки
φд – диаметр поперечного
отверстия
k1, k2, ..., kn – расстояние
от отверстий до кромки

Другие завершения оси предоставляются по желанию клиента

☉ ПOKPЫТИЕ КОЖУХА ИЛИ МАТЕРИАЛ КОЛЬЦА
A-B-C/DxE-F-G-**H**-I-J

☉ ГЛАДКИЕ И НАПРАВЛЯЮЩИЕ РОЛИКИ

Steel	SO
Powder-coated steel	SP
Galvanized steel	SC

☉ УДАРНЫЕ, ДИСКОВЫЕ РОЛИКИ И РОЛИКИ С ПOKPЫТИЕМ

Rubber	GU
Polyethylene	PE
Polyurethane	PU

☉ СИСТЕМА КОЛЕЦ
A-B-C/DxЕ-F-G-**H**-I-J

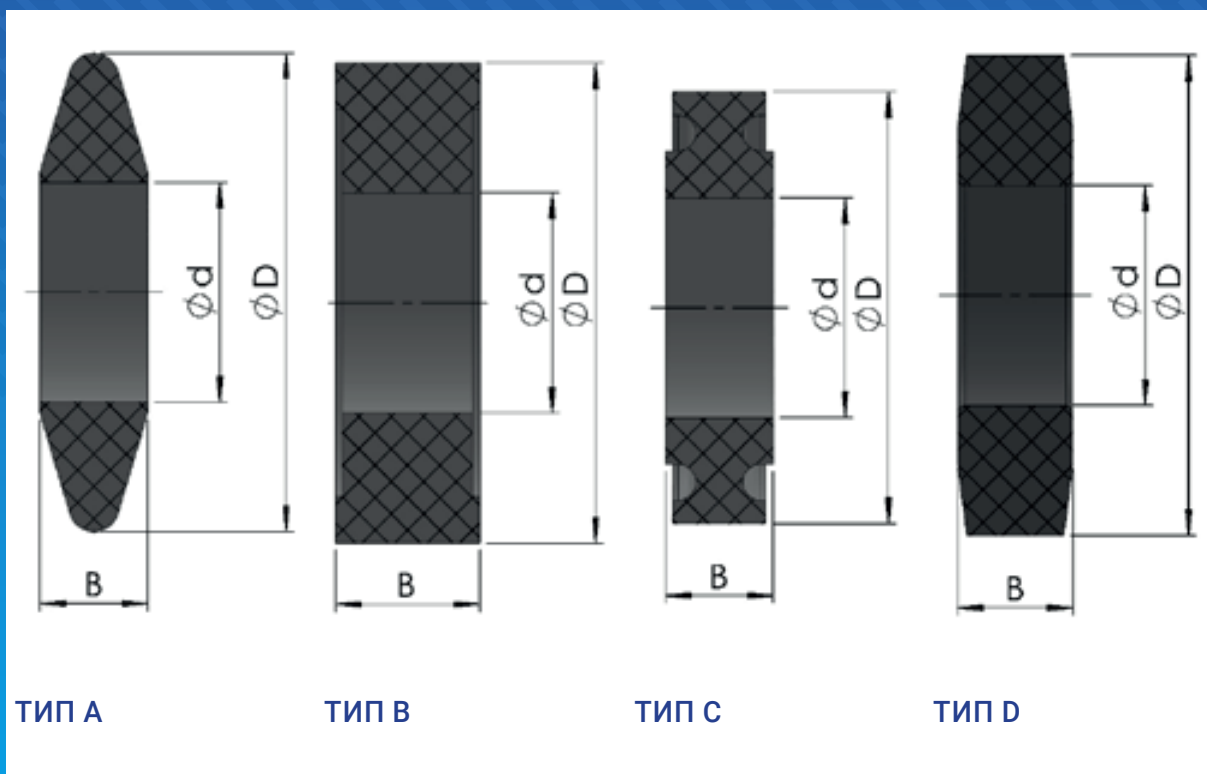

Размеры					
Диаметр кожуха ролика	Ring external diameter	Тип А	Тип В	Тип С	Тип D
∅d	∅D	Ширина В			
63.5	88.9			25	25
	108	25	40	30	25
	133	30	40		27
	159	30			30
89	133	30	40		37
	159	30	40	35	30
108	190	35			
133	215	40			50

Другие формы и размеры дисков предоставляются по желанию клиента

НАПР. 4В+5А+4В

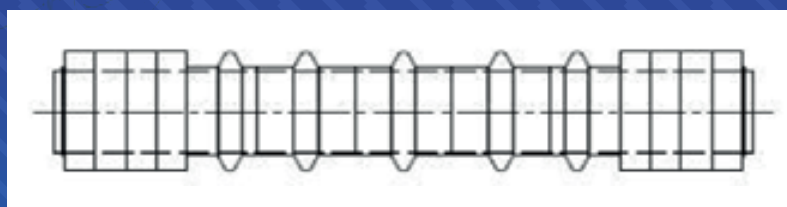

ВЕРСИЯ А-В-С/ДХЕ-F-G-H-I-J

КОНСТРУКЦИОННАЯ ВЕРСИЯ, ПРИВЕДЕННАЯ В СООТВЕТСТВИИ С ИНДИВИДУАЛЬНЫМИ ТРЕБОВАНИЯМИ КЛИЕНТА

ПРИМЕР ЗАКАЗА

СТАНДАРТ ^{ПЛЮС}-D-133/63X1100-6205-C-GU-4В+5А+4В