

HAD
кожухотрубные
теплообменники

>>> effective heat transfer >>>

HAD – полный комплект: теплообменник + изоляция + подпора



В ответ на рыночный спрос на компактные и экономические решения, простые в установке, дизайнеры компании SECESPOL создали теплообменник HAD. Это полностью снабжен, готовый к установке комплект, состоящий из теплообменника, подпоры и изоляции. В результате продвинутых проектных работ, HAD получил все преимущества кожухотрубных теплообменников дополнительно дополненные новыми решениями такими как расположение присоединений в горизонтальном положении, а также снабжение в изоляцию и подпору. Новые особенности теплообменника HAD облегчают его монтаж к горизонтальной установке, а также сокращают и облегчают весь процесс. Кроме того, HAD является идеальным решением с экономической точки зрения, обеспечивая выгодное соотношение цены к предложенному решению.

■ ПРИМЕНЕНИЕ

- вентиляционные установки
- установки кондиционирования воздуха
- теплообмен в промышленных процессах
- системы охлаждения
- системы отопления
- тепловые узлы

■ КОНСТРУКЦИЯ

Кожухотрубные теплообменники HAD это проточные, противоточные оборудования. Они имеют неразборную сварную конструкцию из аустенитной нержавеющей стали. Поверхность теплообмена составляет змеевик из противоположно скрученных слоев труб диаметром в Ø8мм или Ø10мм. Существует возможность изготовления змеевика из гофрированных труб (K), в которых происходит повышение турбулентности потока, что интенсифицирует процесс теплопередачи. Теплообменник обладает фланцевыми присоединениями в горизонтальном положении.

■ ТЕПЛОИЗОЛЯЦИЯ

Изоляция для кожухотрубных теплообменников типа HAD отличается простотой монтажа и демонтажа. Она состоит из двух частей соединенных с помощью хомутов. Изоляция изготовлена из минеральной ваты покрытой алюминием (AMWI).

Технические параметры:

максимальная рабочая температура: + 250 °C
толщина: 80 мм
теплопроводность: 0,082 Вт/мК
при макс. температуре

■ МАТЕРИАЛЫ

- нержавеющая сталь
- фланцы нержавеющая сталь (SS) или углеродистая сталь (CS)

■ РАБОЧИЕ СРЕДЫ

- вода
- водяной пар
- гликоль

■ ТЕХНИЧЕСКИЕ ПАРАМЕТРЫ

Вид	Поверхность теплообмена м ²	Диаметр трубки мм	Масса кг	Объем стороны кожуха л	Объем стороны трубок л	Размеры [мм] для версии F					Размеры присоединений
						A	B	C	D	Dz	
HAD S0	2,3	8	35	6,5	3,6	401	938	1168	300	140	DN40
HAD S1	3,1	8	42	9,9	4,6	403	1020	1250	320	159	DN40
HAD 2.11.08.68	0,6	8	25	1,5	1,5	349	862	1092	255	80	DN40
HAD 2.11	1,2	8	35	2,9	2,9	349	1534	1770	255	80	DN40
HAD 3.18.08.75	1,2	8	33	3,1	3,1	384	947	1212	265	102	DN50
HAD 3.18	2,0	8	45	5,5	5,5	384	1540	1805	265	102	DN50
HAD 5.38.08.71	2,3	8	46	7,8	4,8	450	942	1247	305	141	DN65
HAD 5.38	4,0	8	63	12,2	7,4	450	1544	1849	305	141	DN65
HAD 6.50.08.72	3,1	8	55	11,5	6,2	496	960	1320	320	159	DN80
HAD 6.50	5,3	8	75	20,5	7,9	496	1545	1905	320	159	DN80
HAD 6.50.10	5,1	10	80	19,0	9,4	496	1545	1905	320	159	DN80
HAD 9.88.08.65	4,9	8	76	24,0	9,6	604	957	1377	385	219	DN100
HAD 9.88.08.85	6,2	8	89	28,2	11,3	604	1157	1577	385	219	DN100
HAD 9.88	10,7	8	128	32,2	19,0	604	1552	1972	385	219	DN100
HAD 9.88.10	8,3	10	130	35,2	16,0	604	1552	1972	385	219	DN100
HAD 12.114.08.50	6,3	8	93	34,3	11,6	670	836	1274	445	273	DN125
HAD 12.114.08.60	6,5	8	98	39,3	12,6	670	936	1374	445	273	DN125
HAD 12.114.08.75	8,8	8	114	43,8	13,6	670	1086	1524	445	273	DN125
HAD 12.114	18,4	8	178	59,5	23,7	670	1736	2174	445	273	DN125
HAD 12.114.10	14,9	10	183	60,3	22,9	670	1736	2174	445	273	DN125

■ ТЕХНИЧЕСКИЙ ЧЕРТЕЖ

Стандартное расположение присоединений

K1/K4 – вход / выход греющей среды
K3/ K2 – вход / выход обогреваемой среды

■ РАБОЧИЕ ПАРАМЕТРЫ

	Трубки		Кожух	
	темп.	давление	темп.	давление
F	200°C	1,6 МПа	200°C	1,6 МПа
M	250°C	2,5 МПа	200°C	1,6 МПа
B	200°C	3,5 МПа	200°C	1,6 МПа

■ ТИП ИЗГОТОВЛЕНИЯ

STA - кожух 304L [18-10 (сталь: 1.4307)]
трубки 321 [18-10 (сталь: 1.4541)]
PRO - 316L [17-12-2,5 (сталь: 1.4404)]

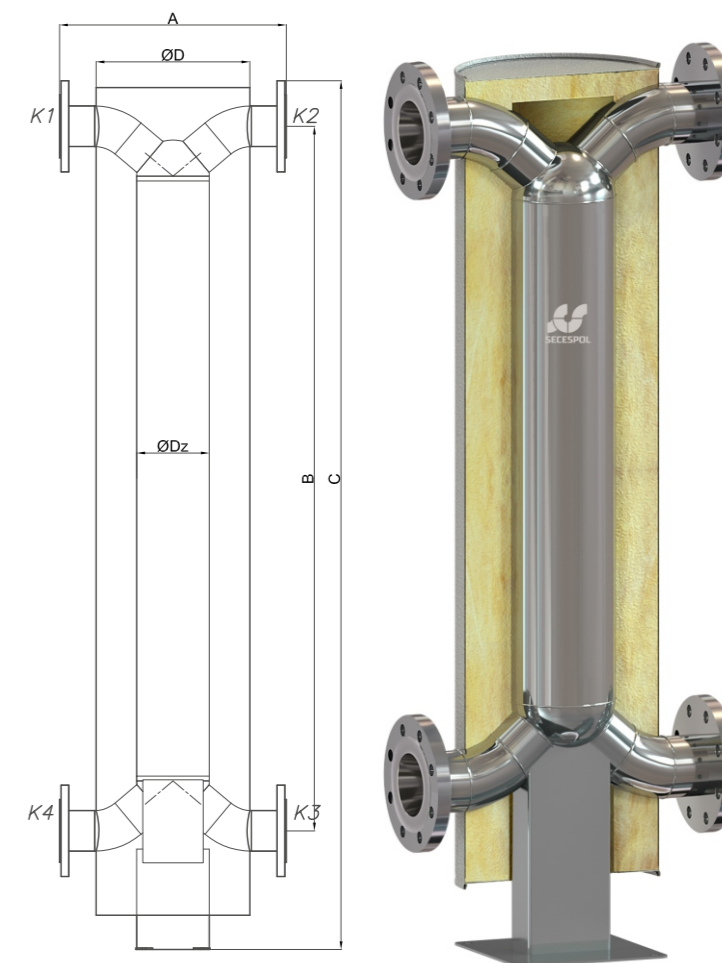



www.secespol.com